

BATEC ELETTRICO

Scheda tecnica

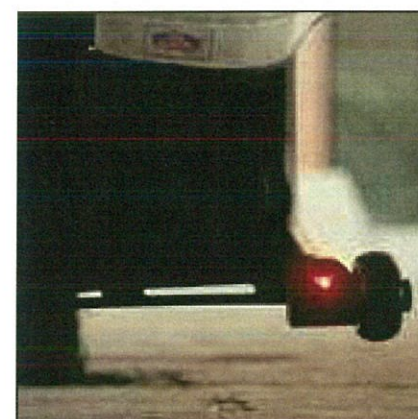



PIÙ INFO, FOTO E VIDEO

CARATTERISTICHE

- MATERIALE: alluminio 7005 T6.
- MOTORE: Brushless da 500 W e 36 V.
- BATTERIA: Al litio da 11 Ah, senza effetto memoria con sistema di collegamento automatico wireless.
- AUTONOMIA: 30-50km secondo il peso dell'utente, il tipo di guida e il terreno.
- CARICATORE ultra rapido (4 ore).
- PNEUMATICI: Maxxis ultra-aderente da 20" (54-406).
- CERCHI: Doppi in alluminio da 20".
- FRENI: Doppio freno a disco da 203 mm Shimano.
- STERZO: FSA Orbit MX.
- MANUBRIO: FSA V-Drive Lowriser.
- Sistema di regolazione BATEC EASY-FIT (brevettato).
- Sistema di fissaggio BATEC EASY-FIX (brevettato).
- Cavalletto BATEC SAFE-FEET (brevettato).
- LUCE ANTERIORE A LED da 900 lm
- DOPPIA LUCE POSTERIORE A LED sul cavalletto.
- CONSOLE con indicatore di carica della batteria e regolatore di velocità.
- CICLOCOMPUTER con Schermo LCD a 4 funzioni.
- DOPPIA PORTA USB per caricare uno Smartphone o un Tablet.
- ZAVORRE ESTRAIBILI QR
- PESO: 14,9 kg (+ 4 kg batteria + 5 kg zavorre).

MISURE IN MM

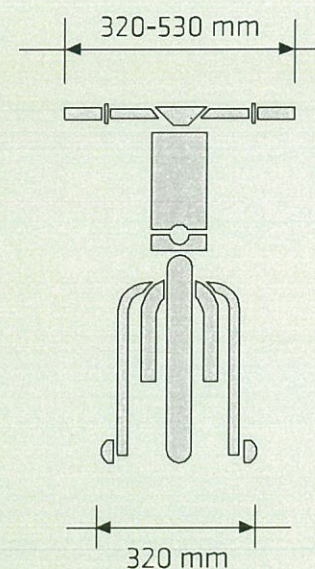
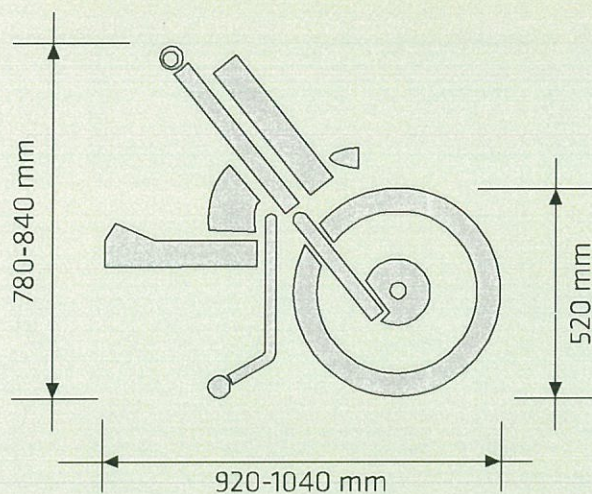

COLORI

